

Uputa za upotrebu za korisnika instalacije

VIESSMANN

**Instalacija grijanja s regulacijom kruga kotla
za pogon s konstantnom temperaturom**



VITOTRONIC 100



Za Vašu sigurnost



Molimo Vas da se pridržavate ovih sigurnosnih uputa kako bi se isključile opasnosti po čovjeka i nastajanje materijalnih šteta.

Pojašnjenja sigurnosne upute



Opasnost

Ovaj znak upozorava na mogućnost ozljeđivanja.



Pozor

Ovaj znak upozorava na moguće materijalne i ekološke štete.

Uputa

Podaci sa dodatkom Uputa sadrže dodatne informacije.

Ciljna grupa

Ove upute za upotrebu namijenjene su korisnicima instalacije grijanja.



Opasnost

Nestručno provedeni radovi na instalaciji grijanja mogu dovesti do smrtonosnih nesreća.

- Radove na plinskim instalacijama smiju izvoditi samo instalateri ovlašteni od strane distributera plina.
- Radove na elektrici smiju provoditi samo stručni električari.

Upute za ponašanje kod mirisa plina



Opasnost

Izlazeći plin može dovesti do eksplozija, koje imaju za posljedicu najteže ozljede.

- Zabranjeno pušenje! Spriječiti pojavu otvorenog plamena i nastajanje iskri. Nikada se ne smije uključivati prekidač za svjetlo i električne uređaje.
- Otvoriti prozore i vrata.
- Zatvoriti plinsku slavinu.
- Evakuirati osobe iz zone opasnosti.
- Obratiti pozornost na sigurnosne propise distributera plinom na plinskom brojilu.
- Obavijestiti stručnu firmu izvan zgrade.

Ponašanje kod mirisa dimnih plinova



Opasnost

Dimni plinovi mogu dovesti do otrovanja opasnih po život.

- Isključiti instalaciju grijanja.
- Prozračiti mjesto postavljanja.
- Zatvoriti vrata prema stambenom prostoru.

Za Vašu sigurnost (nastavak)

Ponašanje kod požara



Opasnost

U slučaju vatre postoji opasnost od opekлина i eksplozije.

- Isključiti instalaciju grijanja.
- Zatvoriti zaporne ventile u dovodima goriva.
- Koristite ispitani aparat za gašenje požara požarnog razreda ABC.

Dodatne komponente, rezervni i potrošni dijelovi



Pozor

Komponente koje nisu ispitane sa instalacijom grijanja, mogu izazvati štete na instalaciji grijanja ili mogu imati utjecaj na njezino funkcioniranje. Ugrađivanje odn. izmjenu treba izvesti isključivo stručna firma.

Uvjeti za kotlovniciu



Pozor

Nedozvoljeni uvjeti okoline mogu prouzročiti štete na instalaciji grijanja i dovesti u opasnost siguran pogon.

- Osigurati temperaturu okruženja veću od 0 °C i manju od 35 °C.
- Izbjegavati onečišćenje zraka halogenim ugljikovodici (sadržani primjerice u bojama, otapalima i sredstvima za čišćenje) te jaku prašnost (npr. kod radova brušenja).
- Izbjegavati trajno visoku vlažnost zraka (npr. zbog čestog sušenja rublja).
- Postojeće otvore za dovodni zrak ne zatvarati.

Kazalo

Kazalo

Prve informacije

Prvo puštanje u pogon 5

Gdje opslužujete

Pregled elemenata opsluživanja i pokazivanja 6

■ Otvoriti regulaciju 6

■ Funkcije 6

Uključiti i isključiti

Uključiti instalaciju grijanja 7

Isključiti instalaciju grijanja 7

Podesiti temperaturu prostora

■ Podesiti temperaturu vode u kotlu 9

Što učiniti?

Prostorije su prehladne 10

Prostorije su pretople 11

Narudžba lož ulja

Narudžba lož ulja 12

■ Dodaci za lož ulje 12

■ Poboljšivač izgaranja 12

■ Biološka goriva 12

Održavanje

Čišćenje 13

Inspekcija i održavanje 13

Upute za štednju energije 14

Indeks 15

Prvo puštanje u pogon

Prvo puštanje u pogon i prilagođavanje regulacije na mjesne i građevinske prilike mora izvesti Vaša specijalizirana firma za grijanje.

Kao korisnik novog postrojenja loženja obvezni ste istu odmah prijaviti kod nadležnog dimnjačara. Okružni dimnjačar će Vas informirati o daljnim djelatnostima na Vašem postojenju loženja (npr. redovita mjerenja, čišćenje).

Gdje opslužujete

Pregled elemenata opsluživanja i pokazivanja

Osim temperature prostora Vašu instalaciju grijanja podešavate centralno na opslužnoj jedinici.

Temperaturu prostora podešavate na prostornom termostatu Vitotrol 100, tip UTD.



Uputa za upotrebu prostornog termostata Vitotrol 100, tip UTD

Otvoriti regulaciju

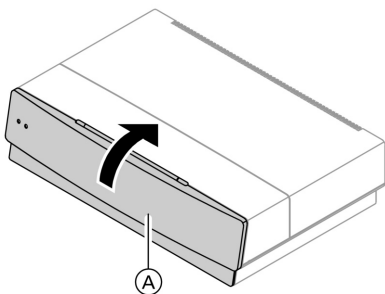

Zaklopku (A) otvorite prema gore.

Funkcije

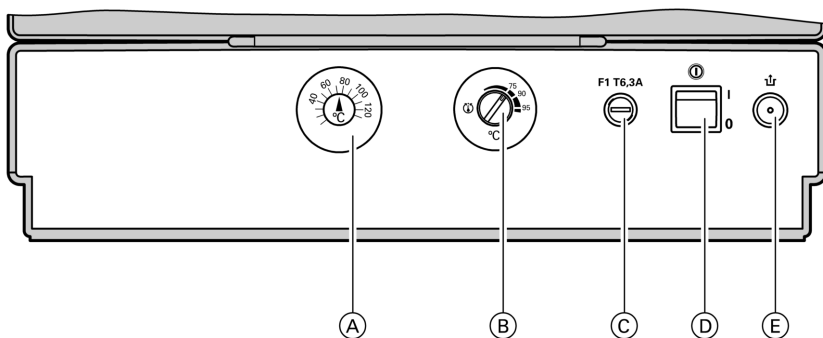

- (A) Prikaz temperature vode u kotlu
- (B) Regulator temperature
- (C) Osigurač

- (D) Mrežna sklopka
- (E) Deblokiranje nadtemperature

Uključiti instalaciju grijanja

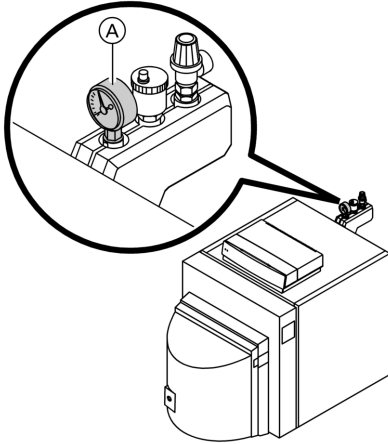

1. Kontrolirati tlak instalacije grijanja na manometru (A):
Ako se kazaljka nalazi ispod crvene oznake, tlak instalacije je prenizak. Onda napunite vodom ili obavijestite Vašu specijaliziranu firmu za grijanje.
2. Otvorite zaporne ventile uljnog voda (na spremniku i filteru) odn. plinsku slavinu.
3. Uključite mrežni napon, npr. na osiguraču ili glavnoj sklopki.
4. Uključite mrežnu sklopku »ⓓ« (vidi stranicu 6).
Vaša instalacija grijanja i prostorni termostati su sada spremni za pogon.

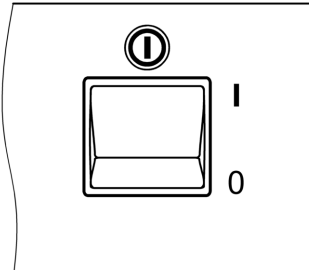

Isključiti instalaciju grijanja

Ako Vašu instalaciju grijanja ne želite koristiti, istu možete isključiti. Prije i nakon dugotrajnijeg stavljanja instalacije izvan pogona uputno je stupiti u kontakt sa specijaliziranom firmom za grijanje. Ova može, ukoliko je nužno, poduzeti odgovarajuće mjere, npr. za zaštitu od smrzavanja instalacije ili za konzerviranje grijaćih površina.

Uključiti i isključiti

Isključiti instalaciju grijanja (nastavak)

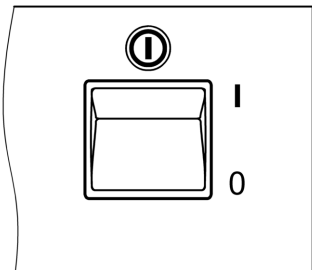

1. Isključite mrežnu sklopku »❶« (vidi stranicu 6).
2. Zatvoriti zaporne ventile uljnog voda (na spremniku i filteru) odn. plinsku slavinu.
3. Isključite instalaciju; npr. na osiguraču ili glavnoj sklopki.

Uputa

Ne postoji zaštita od smrzavanja.

Podesiti temperaturu prostora

Temperaturu prostora podešavate na prostornom termostatu Vitotrol 100, tip UTD.

Kako bi se mogla postići željena temperatura prostora, morate dovoljno visoko podesiti temperaturu vode u kotlu.

Podesiti temperaturu vode u kotlu

Na regulatoru temperature odaberite temperaturu vode u kotlu između 40 i 70 °C odn. nakon podešenja od strane Vaše specijalizirane firme za grijanje između 40 i 87 °C odn 40 i 95 °C.

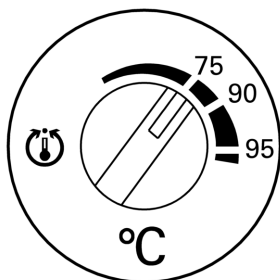

- Povećati temperaturu vode u kotlu:
Okretni gumb okrenuti na desno.
- Smanjiti temperaturu vode u kotlu:
Okretni gumb okrenuti na lijevo.

Što učiniti?

Prostorije su prehladne

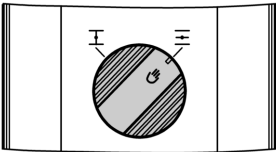
Uzrok	Uklanjanje smetnji
Instalacija grijanja je isključena	<ul style="list-style-type: none">■ Uključite mrežnu sklopku »Ⓢ« (vidi stranicu 6)■ Uključite mrežnu sklopku ako postoji (izvan kotlovnice)■ Provjerite osigurač u razdjeljivanju strujnih krugova (kućni osigurač) i u datom slučaju isti uključite.
Regulacija i/ili prostorni termostat Vitotrol 100, tip UTD je krivo podešen	Provjerite podešenja i ista u datom slučaju ispravite (vidi stranicu 9 odn. uputu za upotrebu prostornog termostata Vitotrol 100, tip UTD)
Nedostaje goriva	Kod ulja/tekućeg plina: Ispitajte zalihu goriva i naručite naknadno po potrebi Kod zemnog plina: Otvorite plinsku slavinu ili upitajte po potrebi distributera plinom
Pogrešan start plamenika: Lampica za prikaz smetnje na plameniku (ako postoji) svijetli crveno	Pritisnite deblokirni gumb na poklopcu plamenika ili na prednjem limu kotla za grijanje. Ako ne postoji deblokirni gumb, isključite i ponovo uključite mrežnu sklopku na regulaciji (vidi stranicu 6) Ako se plamenik ponovo ne uključuje, kontaktirajte Vašu specijaliziranu firmu za grijanje.
Kombinirana naprava za dodatni zrak Vitoair u kvaru	Obavijestite Vašu specijaliziranu firmu za grijanje. Vitoair prebaciti na ručni pogon: Pritisnite okretni gumb i isti okrenite preko položaja »Ⓢ« do graničnika 

5577 480 HR

Prostorije su pretople

Uzrok	Uklanjanje smetnji
Regulacija i/ili prostorni termostat Vitotrol 100, tip UTD je krivo podešen	Provjerite podešenja i ista u datom slučaju ispravite (vidi stranicu 9 odn. uputu za upotrebu prostornog termostata Vitotrol 100, tip UTD)

Narudžba lož ulja

Dodaci za lož ulje

Dodaci za lož ulje su dodatne tvari koje mogu biti dodane kako bi

- se poboljšala stabilnost uskladištenja goriva,
- se povećala termička stabilnost goriva,
- se reducirao razvoj mirisa kod uljevanja.



Pozor

Dodaci za lož ulje mogu stvoriti ostatke i tako ugroziti siguran pogon.

Nije dozvoljeno korištenje dodaka za lož ulje koji kod sagorijevanja ostavljaju ostatke.

Poboljšivač izgaranja

Poboljšivači izgaranja su dodaci koji optimiraju sagorijevanje lož ulja. Poboljšivači izgaranja kod uljnih plamenika tvrtke Viessmann nisu potrebni budući da isti rade eficientno i s malim udjelom štetnih tvari.



Pozor

Poboljšivači izgaranja mogu stvoriti ostatke i tako ugroziti siguran pogon.

Nije dozvoljeno korištenje poboljšivača izgaranja koji kod sagorijevanja ostavljaju ostatke.

Biološka goriva

Biološka goriva se proizvode iz biljnih ulja, npr. suncokret ili repica.



Pozor

Biološka goriva mogu dovesti do šteta na uljnom plameniku tvrtke Viessmann.

Njihovo korištenje nije dozvoljeno.

Kod pitanja u svezi poboljšivača izgaranja obratite se Vašem isporučitelju lož ulja.

Čišćenje

Uređaji se mogu očistiti sa običnim kućnim sredstvom za čišćenje (ne koristiti sredstva za ribanje).

Inspekcija i održavanje

Inspekcija i održavanje instalacije grijanja su predviđene Odredbom o uštedi energije i normama DIN 4755, DIN 4756, DIN 1988-8 i EN 806. Redovito održavanje jamči nesmetani, energetske štedljiv i ekološki pogon grijanja. Stoga s Vašom specijaliziranom firmom za grijanje sklopite ugovor o inspekciji i održavanju.

Kotao za grijanje

Sa povećanjem stupnja onečišćenja kotla povećava se temperatura dimnog plina, a time i gubitak energije. Stoga se svaki kotao za grijanje mora čistiti jednom godišnje.

Upute za štednju energije

Sljedeće mjere dodatno štede energiju:

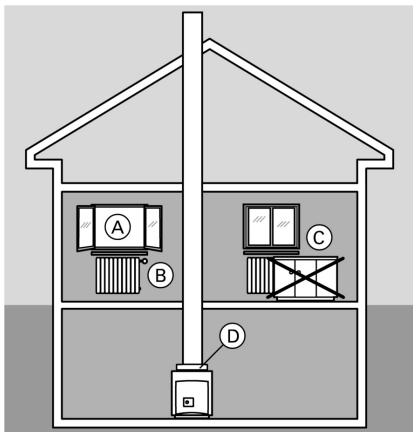

- Pravilno provjetranje.
Kratko otvoriti prozor (A) i pri tome zatvoriti termostatske ventile (B)
- Ne pregrijavati, težiti temperaturi prostora od 20 °C, svaki stupanj temperature prostora manje šteti do 6% troškova za grijanje
- Rolete na prozorima (ako postoje) zatvarati u sumrak.
- Termostatske ventile (B) pravilno podesiti.
- radijatore (C) i termostatske ventile (B) ne zaklanjati

Indeks

B		P	
Biološka goriva	12	Plinska slavina	8
Č		Poboljšivač izgaranja	12
Čišćenje	13	Podesiti temperaturu prostora	9
D		Podesiti temperaturu vode u kotlu ..	9
Daljinsko upravljanje	6	Požar	3
Deblokiranje nadtemperature	6	Prijava o završetku radova	5
Dodaci za lož ulje	12	Prostorni termostat	6
F		Prvo puštanje u pogon	5
Funkcije	6	Puštanje u pogon	7
G		R	
Gdje opslužujete	6	Regulaciju isključiti iz pogona	7
I		Regulator temperature	6
Inspekcija	13	S	
Isključiti instalaciju	7	Sigurnosne upute	2
Isključiti instalaciju grijanja	7	Stavljanje izvan pogona	7
Isključiti uređaj	7	Š	
M		Štediti energiju	14
Manometar	7	T	
Miris dimnih plinova	2	Temperatura vode u kotlu	6, 9
Mrežna sklopka	6, 7, 8	U	
N		Ugovor o održavanju	13
Narudžba lož ulja	12	Uključiti instalaciju	7
Narudžba ulja	12	Uključiti instalaciju grijanja	7
O		Uključiti uređaj	7
Održavanje	13	Upute za štednju energije	14
Opslužna jedinica	6	V	
Opslužni element	6	Vitoair	10
Osigurač	6	Z	
Otkloniti smetnje	10	Zaštita od smrzavanja	8

Uputa o važnosti

Za instalacije grijanja s kotlom za grijanje Vitotronic 100, tip KC3

br. narudž. 7186 582

Vaš kontakt

Za popratna pitanja ili radove održavanja i popravaka Vaše instalacije obratite se Vašoj specijaliziranoj firmi za grijanje. Specijaliziranu firmu za grijanje u Vašoj blizini naći ćete npr. pod adresom www.viessmann.com na Internetu.

Viessmann d.o.o. HRVATSKA
HR-10020 Zagreb